

Zavírací mechanismus před nasunutím vozíku do lišty zatlačte ve směru šipky.

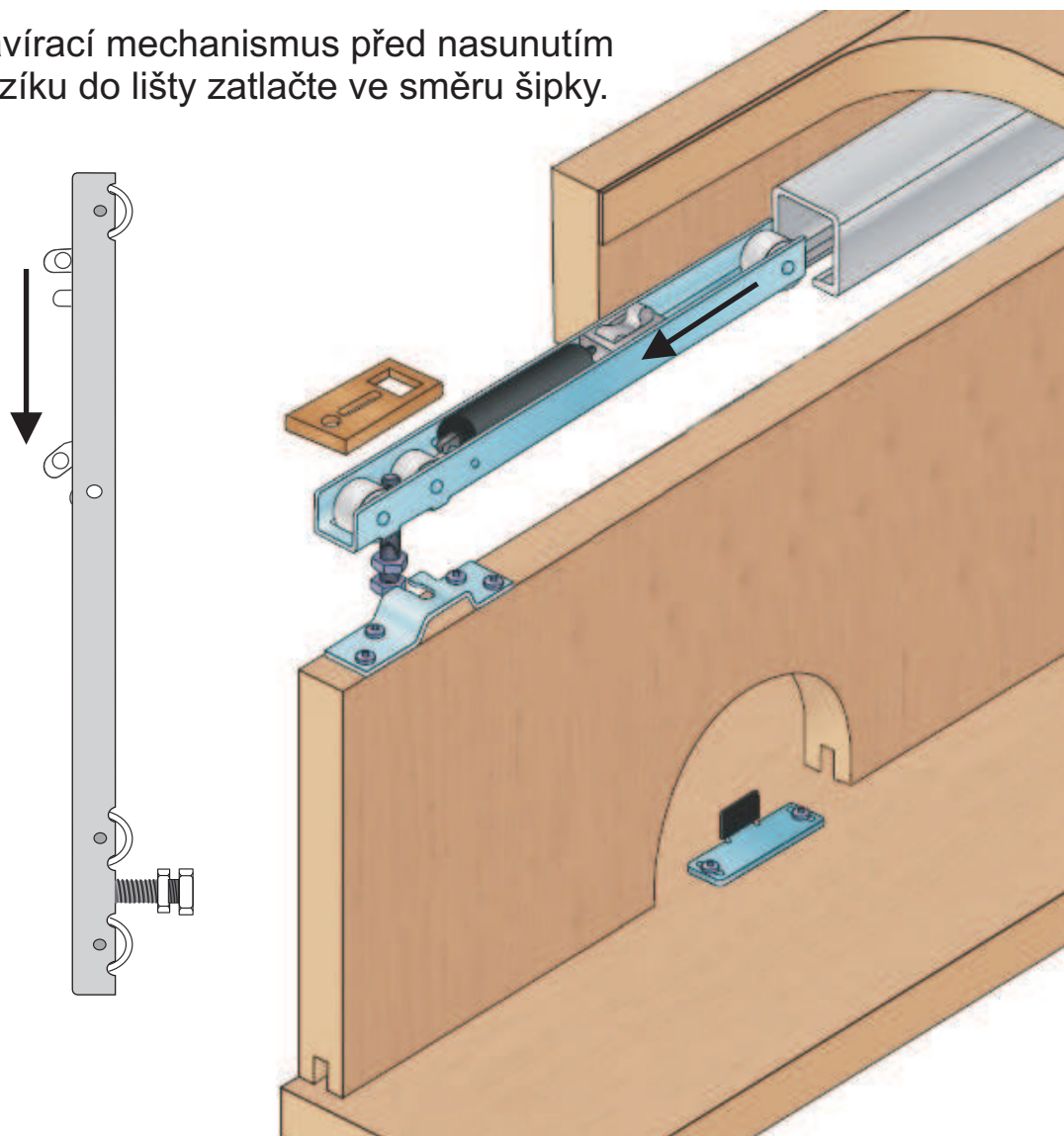

součásti systému

sada S80SC

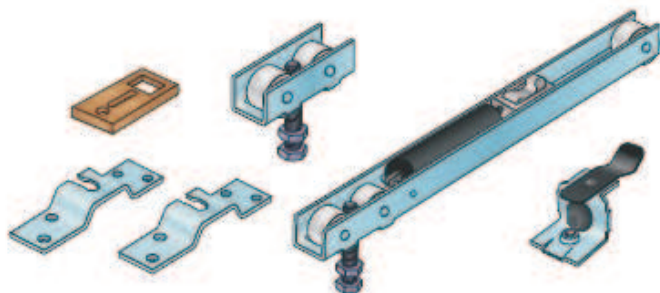

profil S80

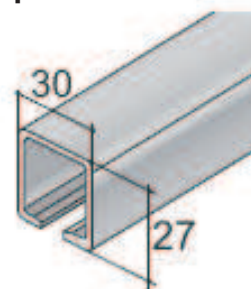

Dovírací mechanismus musí být před prvním najetím na brzdou ve stlačené poloze. Lze jej stlačit i po nasazení vozíku zesponu vhodným nástrojem.

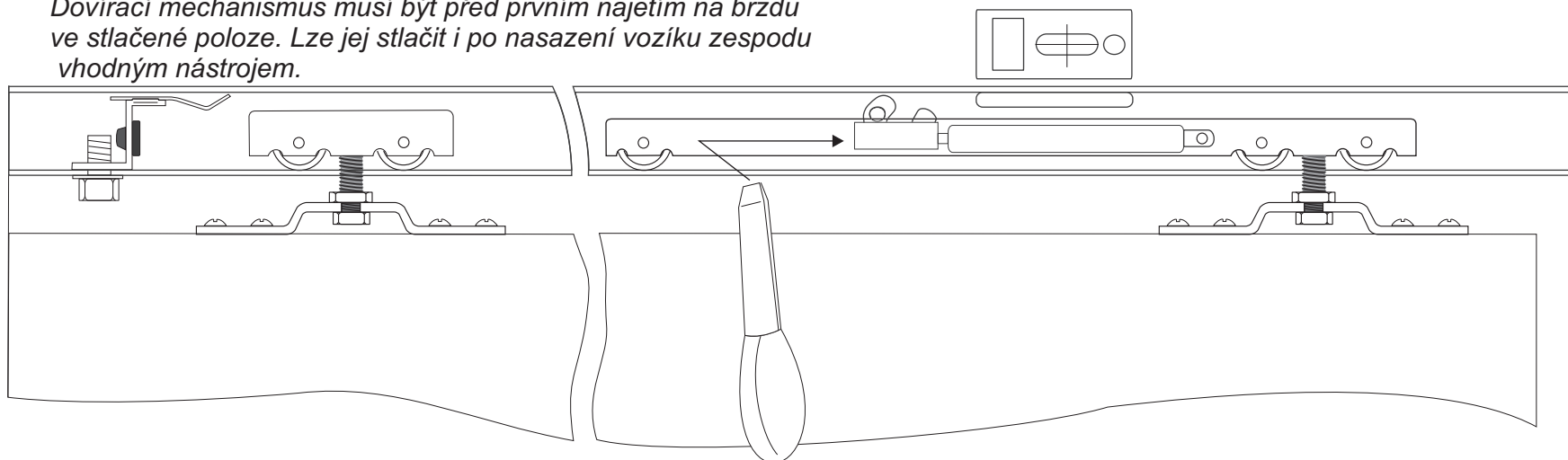

Poloha brzd a vozíků v zavřené poloze dveří:

